

ZEUS 160 E

GENERATORI D'ARIA CALDA CON SCAMBIATORE

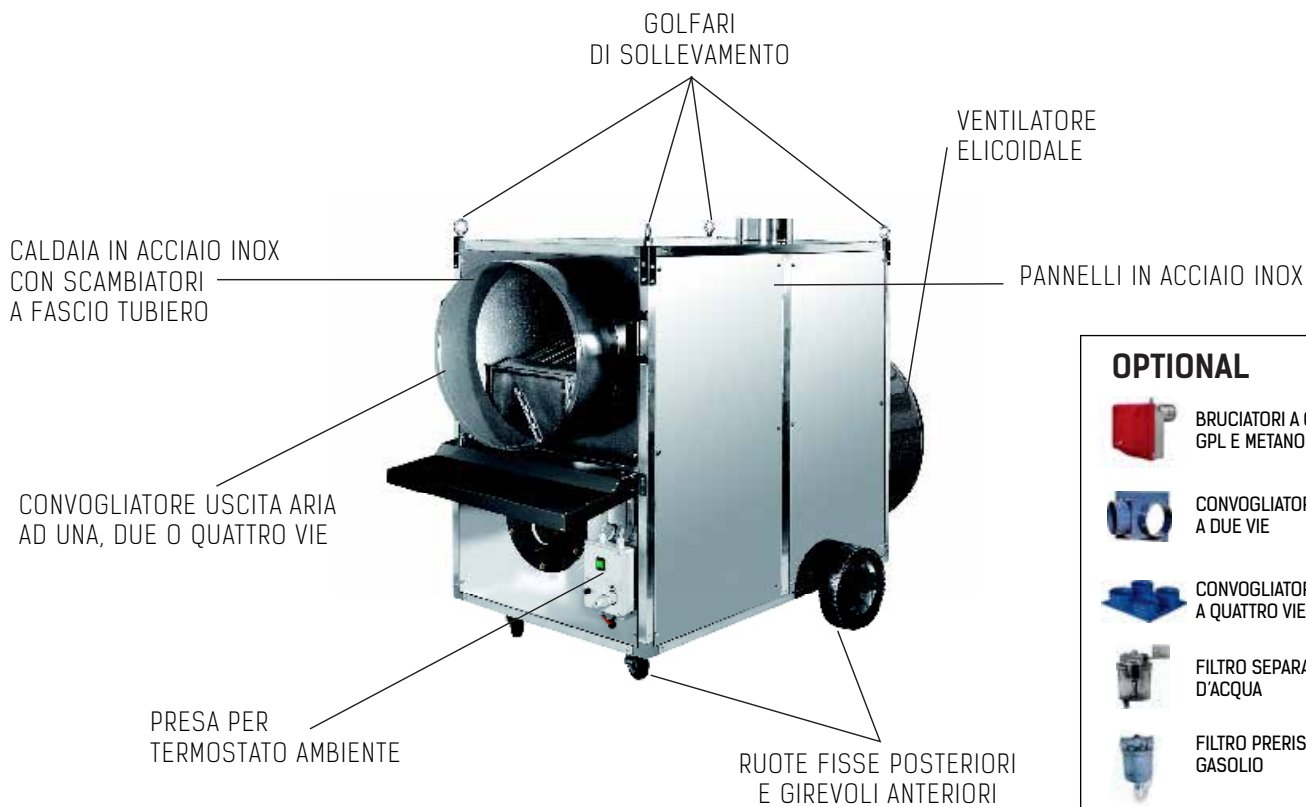

OPTIONAL

- BRUCIATORI A GASOLIO, GPL E METANO
- CONVOGLIATORE A DUE VIE
- CONVOGLIATORE A QUATTRO VIE
- FILTRO SEPARATORE D'ACQUA
- FILTRO PRERISCALDATO GASOLIO
- TUBI SPIRALATI

ZEUS	⚡			🌬️ uscita aria	⚡ potenza assorbita	🔌 alimentazione	🔥 consumo gasolio	🔥 consumo metano	🔥 consumo GPL	📏 mm (LxPxH)	📏 peso	🏠 camino
	Kw	Kcal/h	BTU/h									
160 E	174,8	150.328	596.434	12.000 m³/h	1.900 watt	3-400/50 ph-volt/Hz	14,74 kg/h	7,70 m³/h	13,86 kg/h	400x1000 x1800	310 kg	200 Ø mm

- Struttura in acciaio inox con telaio in alluminio
- Caldaia in acciaio inox con scambiatore a fascio tubiero
- Ventilatore elicoidale
- Termostato Fan-limit per controllo pre-post ventilazione della caldaia con possibilità di selezione: ventilazione o riscaldamento
- Adatto per la canalizzazione di max 12 mt.
- Rendimento fino al 91%
- Idoneo per ambienti chiusi

